

Dzień dobry.

**Temat dnia: „Muzyka wokół nas”.**

1) „**Jaki to instrument?**” – podczas zabawy słuchowej dziecko doskonali percepcję słuchową oraz słuch fonemowy. (propozycja zabawy słuchowej dla dzieci)

**Opis zabawy:**

Rodzic zaprasza dziecko do zabawy słuchowej: *Przygotuj, proszę, swoje uszy do słuchania. Za chwilę włączę nagranie dźwięków kilku instrumentów. Twoim zadaniem jest odgadnąć, jaki instrument słyszysz.* Rodzic odtwarza nagranie dźwięków instrumentów. Jeśli dziecko ma trudności z odgadnięciem dźwięku rodzic może naprowadzić dziecko poprzez opisanie wyglądu instrumentu.

**Link do - „Dźwięki i odgłosy – instrumenty muzyczne”:**

<https://www.youtube.com/watch?v=MadTiSUv4Jo>

2) „**Malowanie muzyki**” – podczas wykonania zadania dziecko rozwija umiejętność ilustrowania treści utworu za pomocą środków plastycznych, ćwiczy umiejętność identyfikowania i podawania nazw uczuć. (propozycja pracy plastycznej dla chętnych dzieci)

**Potrzebne materiały do wykonania pracy plastycznej:**

- kartki formatu A3
- farby
- pędzle
- kubki z wodą
- nagranie utworu Antonio Vivaldiego „Wiosna”

**Opis wykonania pracy plastycznej:**

Rodzic włącza utwór „Wiosna” (kilka razy) i prosi dziecko o zastanowienie się, jaki kolor kojarzy się z tą muzyką, czy linie, które obrazowałyby ten utwór, byłyby łagodne czy ostre itp. Dziecko słucha utworu i maluje muzykę.

**Link do utworu Antonia Vivaldiego „Wiosna”:**

[https://www.youtube.com/watch?v=Z\\_\\_tk-AhlA1o](https://www.youtube.com/watch?v=Z__tk-AhlA1o)

3) Dziecko wykonuje zadania w kartach pracy **część 4 strona 18a (4.18a)** – podczas wykonania zadania dziecko doskonali percepcję wzrokową, rozwija sprawność mięśni nadgarstka, dłoni i palców oraz rozwija sprawność grafomotoryczną. (dla wszystkich dzieci)

**Opis zadania:**

Dziecko łączy linią ilustracje z napisem wyrażającym dźwięk.

**Do wykonania zadania potrzebny będzie:**

- ołówek

4) Dziecko wykonuje zadania w kartach pracy **część 4 strona 18b (4.18b)** – podczas wykonania zadania dziecko rozwija sprawność grafomotoryczną, doskonali percepcję wzrokową oraz koordynację ruchowo – słuchową. (dla wszystkich dzieci)

**Opis zadania:**

Dziecko odtwarza rytmy narysowane w zadaniu.

5) „Rytm” – podczas oglądania filmu dziecko doskonali umiejętność uważnego słuchania, poszerza słownik czynny oraz informacje o podstawowych elementach muzycznych. (film do oglądania dla dzieci)

**Link do filmu:**

<https://www.youtube.com/watch?v=LKyZtocE9u0>

6) „Wartości rytmiczne w podskokach” - podczas gimnastyki przy muzyce dziecko doskonali sprawność ruchową oraz poszerza wiadomości na temat wartości rytmicznych. (proponycja gimnastyki przy muzyce dla dzieci)

**Link do gimnastyki przy muzyce:**

<https://www.youtube.com/watch?v=ZNYBvHTGP1U>

7) „Zabawy z muzyką” (dla chętnych dzieci – jedna karta do wyboru)

**Zadanie 1.**

Podczas wykonania ćwiczenia dziecko ćwiczy umiejętność analizy i syntezy sylabowej oraz rozwija sprawność manualną i wyobraźnię.

**Opis zadania:**

a) Połącz sylaby, a odczytasz nazwy instrumentów.

b) Narysuj instrumenty, których nazwę utworzysz poprzez połączenie sylab z pierwszego polecenia.



**Powodzenia!**

Połącz sylaby, a odczytasz nazwy instrumentów.

Diagram showing syllables in various shapes: har- (circle), gi- (triangle), pu- (rectangle), tu- (diamond), -zon (rectangle), -ta (triangle), -ba (diamond), -ra (triangle), -fa (circle).

Narysuj instrumenty.

--	--	--	--

**Zadanie 2.**

Podczas wykonania zadania dziecko doskonali znajomość cyfry.

**Opis zdania:**

Połącz liczby od 1 do 15, a dowiesz się jaki to instrument muzyczny.

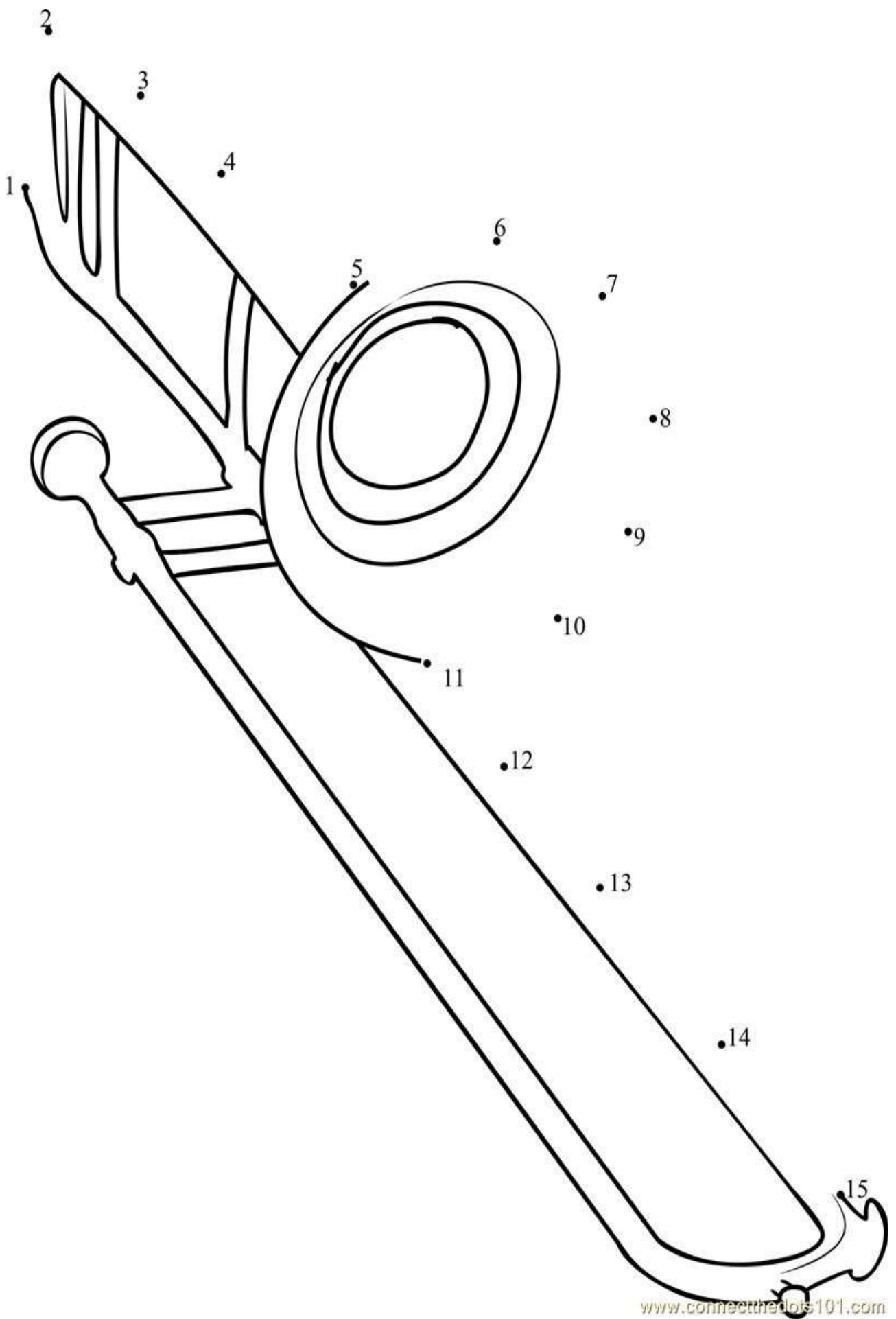

Połącz liczby od 1 do 22, a dowiesz się jaki to instrument.

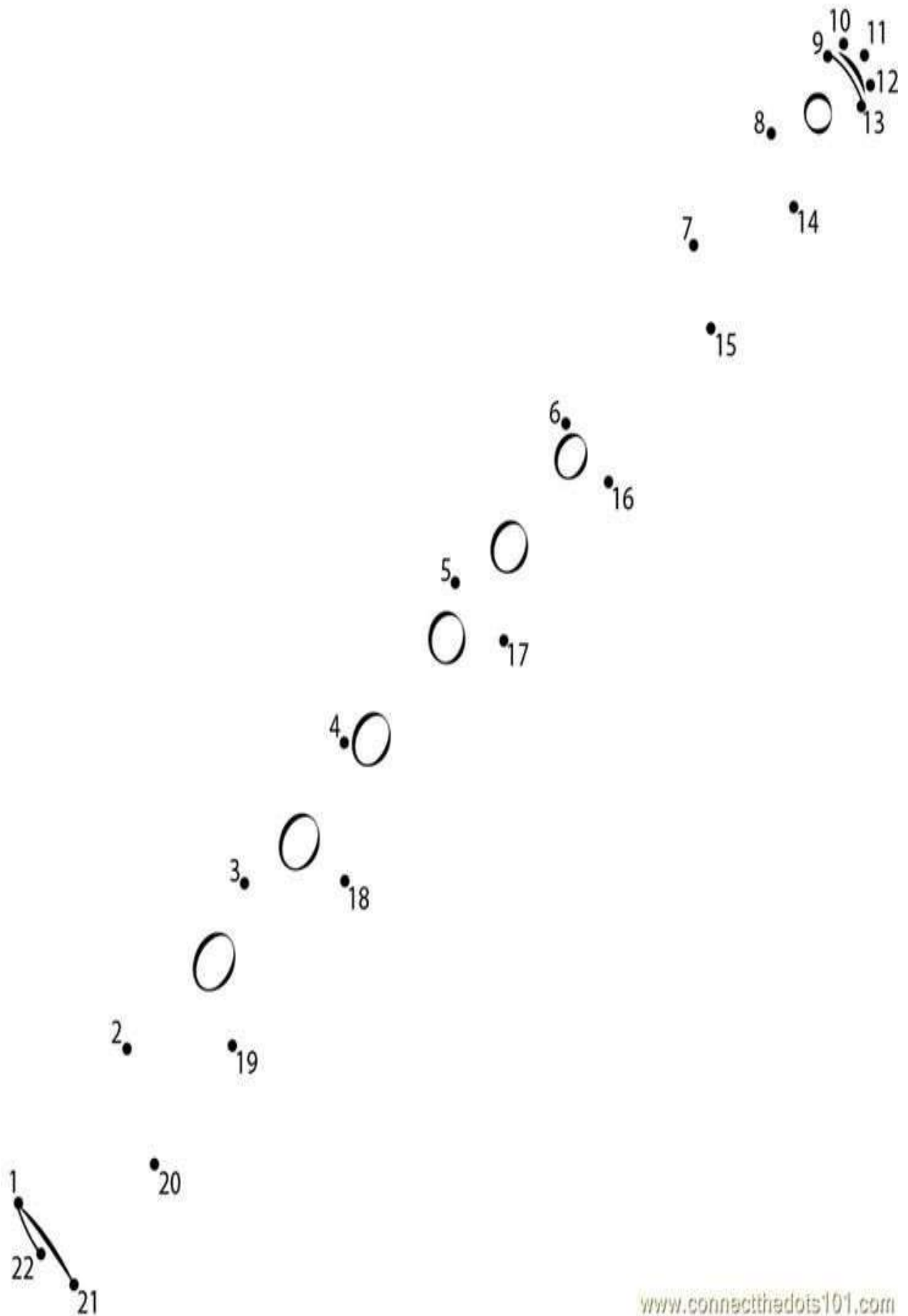

Życzę miłej pracy i pozdrawiam.

Polak Magdalena